

Wieszak na ciane

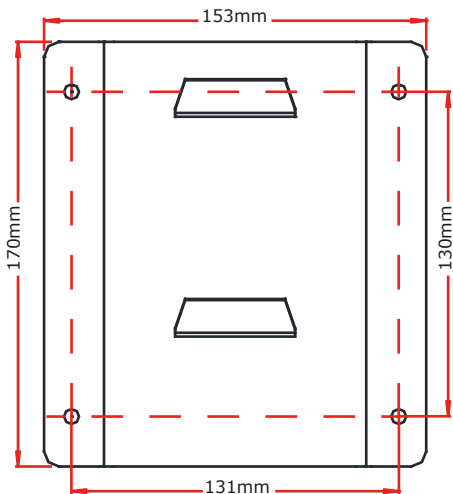

VAC SUPERMINI

VAC MINI

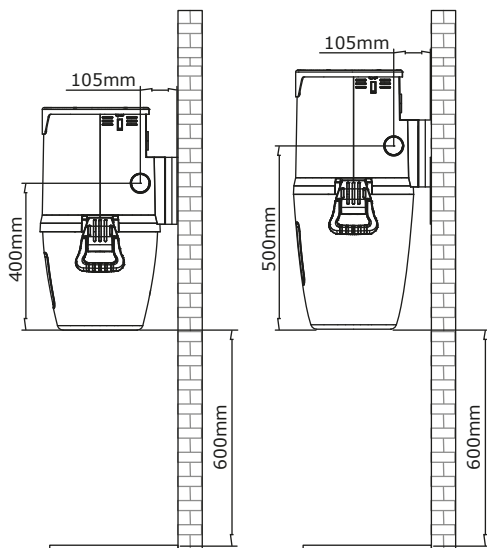

10. ROZWIĄZYWANIE PROBLEMÓW

CO ZROBIĆ, GDY ODKURZACZ PRZESTAJE SSAĆ

Po pewnym czasie użytkowania urządzenia i zauważeniu, że siła ssania jest słabsza niż wcześniej lub że w ogóle nie ma ssania, należy wykonać następujące czynności:

- Najpierw sprawdź pojemnik na kurz i opróżnij go. Po opróżnieniu pojemnika, jeżeli ssanie pozostaje słabe, wyczyść również filtr. Po wykonaniu tych czynności urządzenie powinno działać prawidłowo.
- Jeżeli niektóre zawory wlotowe działają, a inne nie, może to być spowodowane zablokowaniem przewodów.
- Jeżeli nie ma ssania na żadnym z zaworów wlotowych, odłącz złącze wlotu powietrza od centralnej jednostki próżniowej.

Jeżeli z jednostki centralnej jest zasysane powietrze, oznacza to wyciek powietrza lub nieszczelność. Jeżeli nie można go zlokalizować, należy skontaktować się z serwisantem.

Jeżeli jednostka centralna nadal nie zapewnia ssania, oznacza to problem z silnikiem. Skontaktuj się z inżynierem serwisu.

2. CO ZROBIĆ, GDY URZĄDZENIE NIE CHCE SIĘ WŁĄCZYĆ

a) Włącz urządzenie ponownie, podłącz je do gniazdka i otwórz przełącznik zasilania.

b) Odłącz urządzenie i odczekaj 30 minut.

c) Ponownie włącz urządzenie i podłącz je do gniazdka.

d) Jeśli nadal nie można włączyć urządzenia, należy skontaktować się z pracownikiem serwisu.

3. CO ZROBIĆ, JEŚLI RURY SĄ ZATKANE

a) Należy ponownie przeczytać główne punkty instrukcji obsługi, aby sprawdzić, czy postępował zgodnie ze wskazówkami

b) Włącz centralną jednostkę odkurzającą i wyreguluj przepływ powietrza w przewodach, który powinien skierować przeszkodę w stronę centralnej jednostki odkurzającej.

c) Odłącz jednostkę centralnego odkurzacza, odkręć pojemnik na kurz i wyjmij go.

d) Następnie podłącz konwencjonalny odkurzacz do zaworu wlotowego bez ssania.

e) Jeśli rura jest nadal zatkana, skontaktuj się z serwisantem.

4. CO ZROBIĆ W PRZYPADKU ZASSANIA WODY

a) W razie przypadkowego zassania wody za pomocą urządzenia, centralna jednostka odkurzająca powinna pracować przez 15 minut, aby zassać całą wodę z rur i sieci rur.

b) W przypadku przedostania się wody do filtra i odkurzacza centralnego należy natychmiast odłączyć go od zasilania i skontaktować się z serwisantem.